

TRANSPORTADOR VERTICAL HELICOIDAL GIRAFFE™



TRANSPORTADOR VERTICAL HELICOIDAL GIRAFFE™

COZZINI
MATERIAL HANDLING EQUIPMENT

- O design exclusivo garante um movimento vertical, suave e limpo do produto.
- Disponível como uma conexão direta aos moedores PrimeGrind™ 250 ou 400.
- O silo de alimentação pode ser alimentado diretamente dos moedores ou esteiras.
- Dois anéis e duas roldanas rígidas permitem fácil capacidade de manobra.
- Design compacto para economizar espaço. Ideal para locais com limitação de espaço.
- Corpo em aço inoxidável, com fino acabamento sanitário em toda a sua estrutura.
- Aceita pelo USDA e aprovada pela CE. Fabricada de acordo com as normas da AMI para design de equipamentos sanitários.

TRANSPORTADOR VERTICAL HELICOIDAL GIRAFFE™

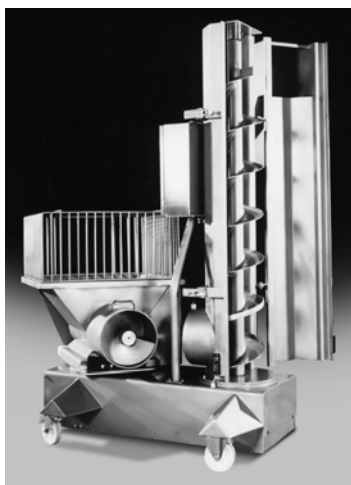

Os Transportadores Verticais Helicoidais da Cozzini (CVSC) são projetados especialmente para o transporte de materiais em aplicações onde espaço no chão é limitado. Elas estão disponíveis em dois estilos básicos: alimentação direta ou por recipiente.

Uma unidade de alimentação totalmente integrada com roscas horizontais, alimenta a unidade de rosca vertical. O nosso modelo de alimentação direta foi elaborado para receber alimentação direta de um moedor. Existe uma variedade de alturas de descarga para atender à sua aplicação, de modo personalizado.

Ambos os modelos são fabricados para facilitar a lavagem e a inspeção. As câmaras verticais articuladas dos dois modelos podem ser facilmente abertas para lavagem e inspeção completas. A câmara horizontal no modelo de alimentação por recipiente também é acessada facilmente para sanitização completa por lavagem.

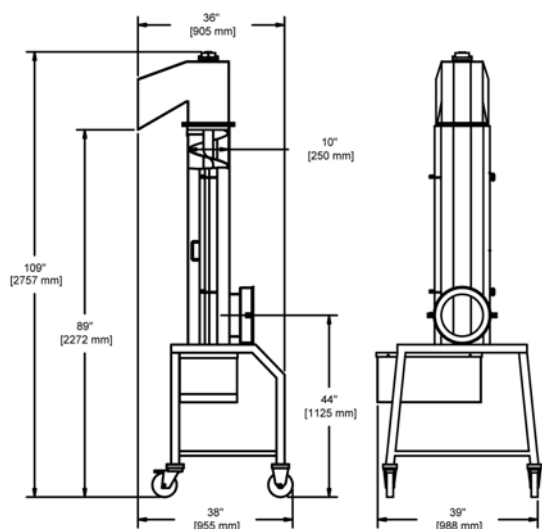

O MODELO COM ALIMENTAÇÃO DIRETA SE ACOPLA AO MOEDOR

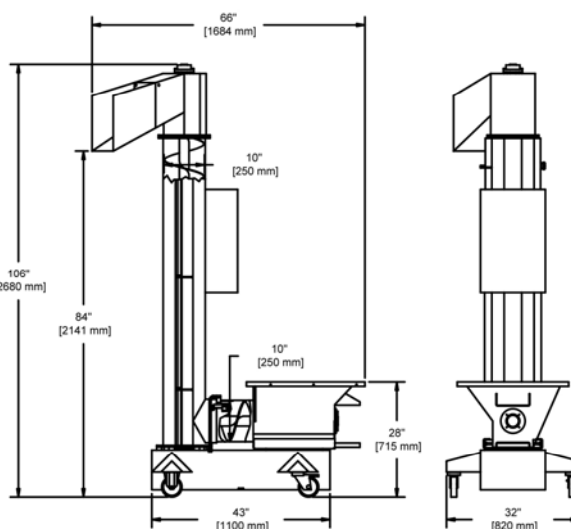

O MODELO COM SILO DE ALIMENTAÇÃO SE ALIMENTA DO RECIPIENTE

TRANSPORTADOR VERTICAL HELICOIDAL GIRAFFE™

MODELO	CARACOL	ACIONAMENTO
Alimentação direta	Acoplado ao triturador PrimeGrind™ 250: 10" (240 mm)	4 HP (3 kW)
	Acoplado ao triturador PrimeGrind™ 400: 14" (340 mm)	10 HP (7,5 kW)
Silo de Alimentação	10" (240 mm) para transportadores horizontais e verticais	Rosca horiz: 3 HP (2,5 kW) Rosca vert: 4,5 HP (3,5 kW)

2/04 PO

WORLD HEADQUARTERS Cozzini, Inc.
4300 West Bryn Mawr Avenue Chicago, IL 60646-5943 U.S.A.

COZZINIGROUP
COMPLETE FOOD EQUIPMENT SOLUTIONS

WORLDWIDE REPRESENTATION | 773.478.9700 | COZZINI.COM | SALES@COZZINI.COM