

# SISTEMI DI EMULSIONE/RIDUZIONE A VELOCITÀ COSTANTE



**PrimeCut™**  
COZZINI EMULSION/REDUCTION SYSTEMS

## SISTEMI DI EMULSIONE/RIDUZIONE A VELOCITÀ COSTANTE Modelli CS701 e CS901

- Controlli Allen-Bradley completamente programmabili. Le specifiche desiderate dei prodotti possono essere preimpostate per garantire:
  - Ripetibilità costante della qualità del prodotto,
  - Velocità pompa variabili,
  - Autoregolazione della temperatura di uscita.
- Livello di vuoto desiderato completamente automatizzato.
- La testata MultiCut permette di scegliere tra piastra singola o doppia nonché la combinazione dei coltelli.
- Caricamento vuoto facile e rapido.
- Il dispositivo di bloccaggio previene la chiusura accidentale del coperchio.
- Sistema opzionale di eliminazione cartilagini e ossa.
- Accettato USDA e approvato CE. Fabricato in conformità ai principi di costruzione delle apparecchiature sanitarie AMI.

## SISTEMI DI EMULSIONE/RIDUZIONE A VELOCITÀ COSTANTE

La tecnologia di emulsione/riduzione Cozzini costituisce da quasi due decenni la prima scelta di chi lavora insaccati in tutto il mondo.

Oggi, le unità a velocità costante (CS) PrimeCut proseguono nel solco di quella stessa tradizione. I nostri modelli CS701 e CS901 sono i preferiti fra gli operatori del settore che esigono alta qualità, alta resa, e una produzione costante e continua.

Da emulsioni fini fino a prodotti insaccati di macinato grosso, la serie CS PrimeCut di Cozzini offre grande versatilità in una vasta gamma di applicazioni.

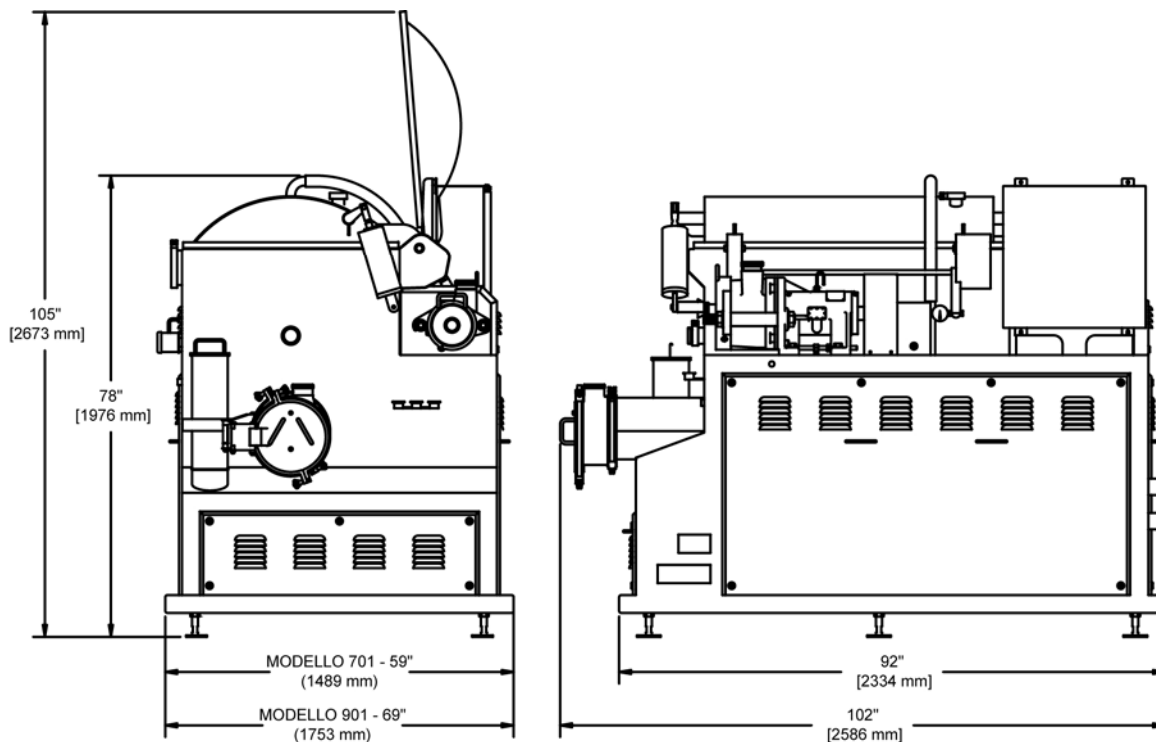

### SISTEMI DI EMULSIONE/RIDUZIONE A VELOCITÀ COSTANTE

Modello	Dimensioni piastra	Capacità/ora		Trasmissioni		Ampere di servizio
		Grosso	Fine	hp	kW	
CS701	7" (175 mm)	20.000 lb (9.000 kg)	10.000 lb (4.500 kg)	60/20/5/2 87 totale	45/15/4/1.5 65 totale	200 A
CS901	9" (248 mm)	30.000 lb (13.500 kg)	20.000 lb (9.000 kg)	125/20/5/2 152 totale	93/15/4/1.5 113 totale	400 A

2/05 IT

WORLD HEADQUARTERS Cozzini, Inc.  
4300 West Bryn Mawr Avenue Chicago, IL 60646-5943 U.S.A.

**COZZINIGROUP**  
COMPLETE FOOD EQUIPMENT SOLUTIONS

WORLDWIDE REPRESENTATION | 773.478.9700 | COZZINI.COM | SALES@COZZINI.COM