

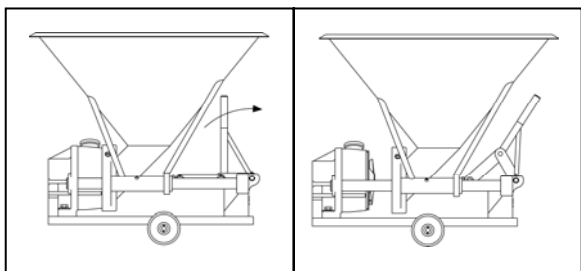

**PrimeCut™**  
COZZINI EMULSION/REDUCTION SYSTEMS



Design di taglio unico, semplice e a rilascio rapido per pulizia e cambio delle piastre veloci.

## SISTEMA PER EMULSIONI CON ALIMENTAZIONE GRAVITAZIONALE AR901

- Taglio a piastra/lama singola Cozzini a taglio singolo diametro Ø9" (230 mm) .
- Capacità tramoggia 7 piedi cubici (200 litri) .
- Gamma dimensioni disponibili della piastra forata da Ø1,0 mm (.039") a Ø9,9 mm (.39").
- Il design separato tra alloggiamento supporto e testa di taglio evita la contaminazione del prodotto causata dalla lubrificazione.
- Ruote orientabili su base per una facile trasportabilità.
- Accettato USDA e approvato CE. Fabbricato in conformità ai principi di costruzione delle apparecchiature sanitarie AMI.

# SISTEMA PER EMULSIONI CON ALIMENTAZIONE GRAVITAZIONALE AR901

Il Sistema per emulsioni con alimentazione gravitazionale Cozzini AR901 comprende una tramoggia di forma quadrata che alimenta la camera di riduzione. Un portalamo ad alta capacità con bracci a forma di cucchiaio attrae il prodotto dalla tramoggia nella camera di taglio AR901. La camera di taglio riduce le dimensioni generali delle particelle alle dimensioni finali desiderate.

La configurazione a taglio singolo è composta da un portalamo ad alta capacità e una piastra di comminazione, ed è ideale per sminuzzare miscele di carne, alimenti per animali e prodotti di fusione.

Quando la carne passa il portalamo e la piastra di emulsione/riduzione, il portalamo taglia le particelle contro la piastra di riduzione. Le particelle tagliate vengono scaricate attraverso un tubo inox di  $\varnothing 3"$  (76 mm). Un'apposita girante di pompaggio permette al sistema di trasportare verticalmente il prodotto di 10 piedi (3 m) perché sia scaricato direttamente in altre tramogge.

L'unità AR901 con alimentazione a gravità sostituisce i cutter convenzionali e altri tipi di unità di emulsione/riduzione oltre che le apparecchiature di gestione dei prodotti. Il design unico a rilascio rapido permette un facile accesso alla camera di taglio per smontaggio e pulizia.

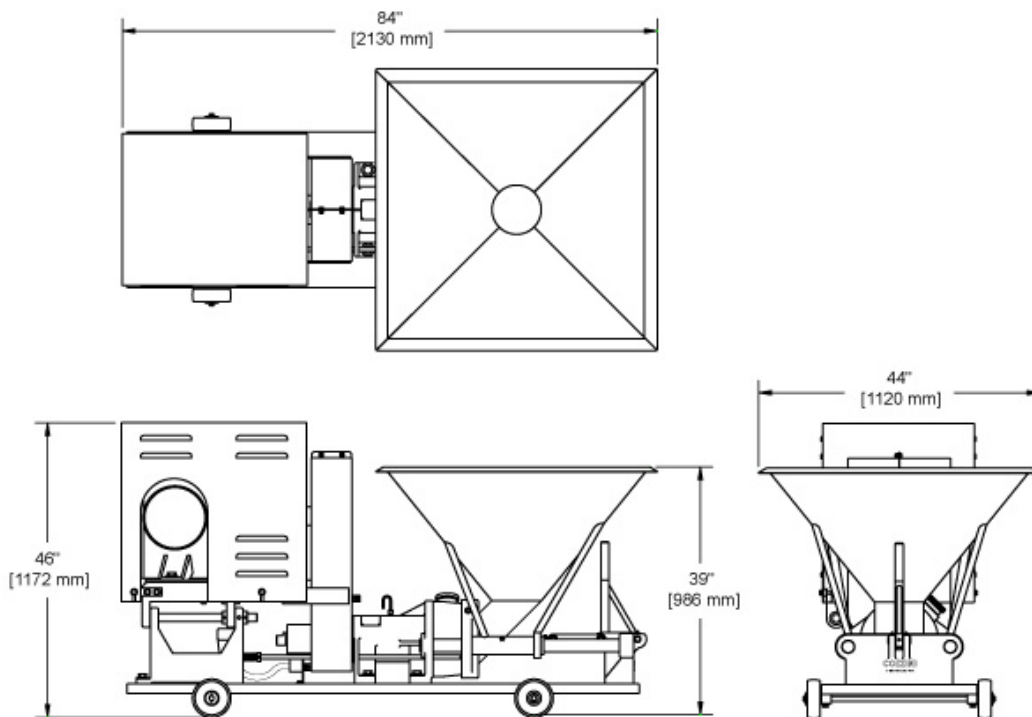

SISTEMA PER EMULSIONI CON ALIMENTAZIONE GRAVITAZIONALE AR901				
Trasmissione		Capacità/ora*	Corrente nominale	
hp	kW		@ 380 V	@ 460 V
100	75	Fino a 33.000 lb (15.000 kg)	300	250
125	94			

1/04 IT

\* La resa di capacità reale può variare a secondo della consistenza del prodotto e dell'applicazione.

WORLD HEADQUARTERS Cozzini, Inc.  
4300 West Bryn Mawr Avenue Chicago, IL 60646-5943 U.S.A.

**COZZINI GROUP**  
COMPLETE FOOD EQUIPMENT SOLUTIONS

WORLDWIDE REPRESENTATION | 773.478.9700 | COZZINI.COM | SALES@COZZINI.COM