



PrimeCut™

COZZINI EMULSION/REDUCTION SYSTEMS



Von fein emulgierten bis zu grobkörnigen Wurstprodukten bietet die Cozzini PrimeCut CS-Reihe Vielseitigkeit über ein breites Spektrum an Anwendungsmöglichkeiten.

EMULGIER-/ZERKLEINERUNGS-ANLAGE MIT KONSTANTGESCHWINDIGKEIT

Modelle CS701 and CS901

- Allen-Bradley programmierbare Steuerung. Gewünschte Produktspezifikationen können voreingestellt werden, um zu gewährleisten:
 - Gleichbleibende Wiederholpräzision der Produktqualität,
 - Variable Geschwindigkeit der Pumpe,
 - Selbst-einstellende Auslasstemperatur.
- Voll automatisch einstellbares Vakuum Level.
- MultiCut Schneidekopf wahlweise mit Einzel- oder Doppelschneidblatt und Messerkombination.
- Schnelle und einfache Vakuumbeschickung.
- Eine Feststellvorrichtung verhindert unbeabsichtigtes Schließen des Deckels.
- Auf Wunsch mit Knochen und Knorpel-Trennsystem.
- Anerkannt vom USDA and CE zugelassen. Gebaut nach den AMI Richtlinien für Hygiene und Gesundheit.

EMULGIER-/ZERKLEINERUNGS-ANLAGE MIT KONSTANTGESCHWINDIGKEIT

Seit fast zwei Jahrzehnten gilt die Cozzini Emulgier-/Zerkleinerungstechnologie als weltweit führend in Wurstverarbeitungsprozessen.

Diese Tradition wird heute durch die PrimeCut Konstantgeschwindigkeits-Geräte weitergeführt. Unsere CS701 und CS901- Modelle sind die bevorzugten unter allen Anlagen, wenn hohe Qualität, hoher Ertrag und beständige und konstante Produktion gewünscht wird.

Von fein emulgierten bis zu grobkörnigen Wurstprodukten bietet die Cozzini PrimeCut CS-Reihe Vielseitigkeit über ein breites Spektrum an Anwendungsmöglichkeiten.

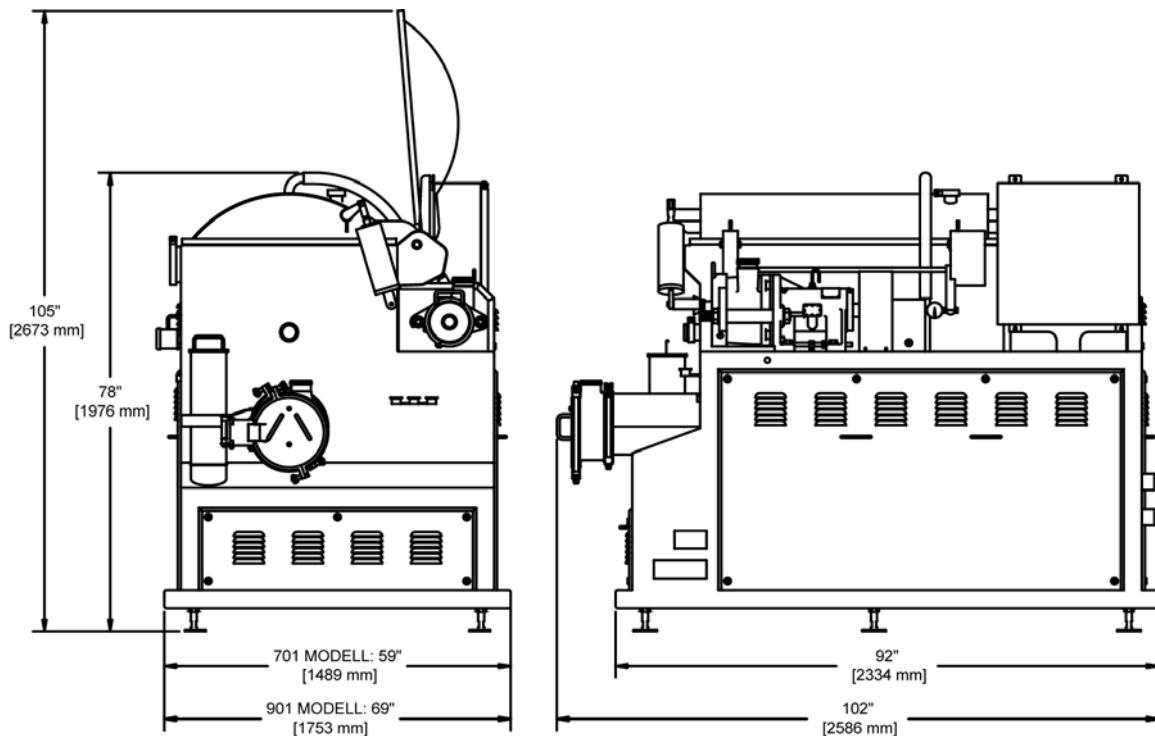

EMULGIER-/ZERKLEINERUNGSANLAGE MIT KONSTANTGESCHWINDIGKEIT

Modell	Scheibengröße	Kapazität/Std.		Antrieb		Leistungs- Ampere
		<i>grob</i>	<i>fein</i>	<i>PS</i>	<i>kW</i>	
CS701	7" (175 mm)	20,000 lb (9000 kg)	10,000 lb (4500 kg)	60/20/5/2 87 total	45/15/4/1.5 65 total	200 A
CS901	9" (248 mm)	30,000 lb (13,500 kg)	20,000 lb (9000 kg)	125/20/5/2 152 total	93/15/4/1.5 113 total	400 A

3/06 DE

WORLD HEADQUARTERS Cozzini, Inc.
4300 West Bryn Mawr Avenue Chicago, IL 60646-5943 U.S.A.

COZZINIGROUP
COMPLETE FOOD EQUIPMENT SOLUTIONS

WORLDWIDE REPRESENTATION | 773.478.9700 | COZZINI.COM | SALES@COZZINI.COM